

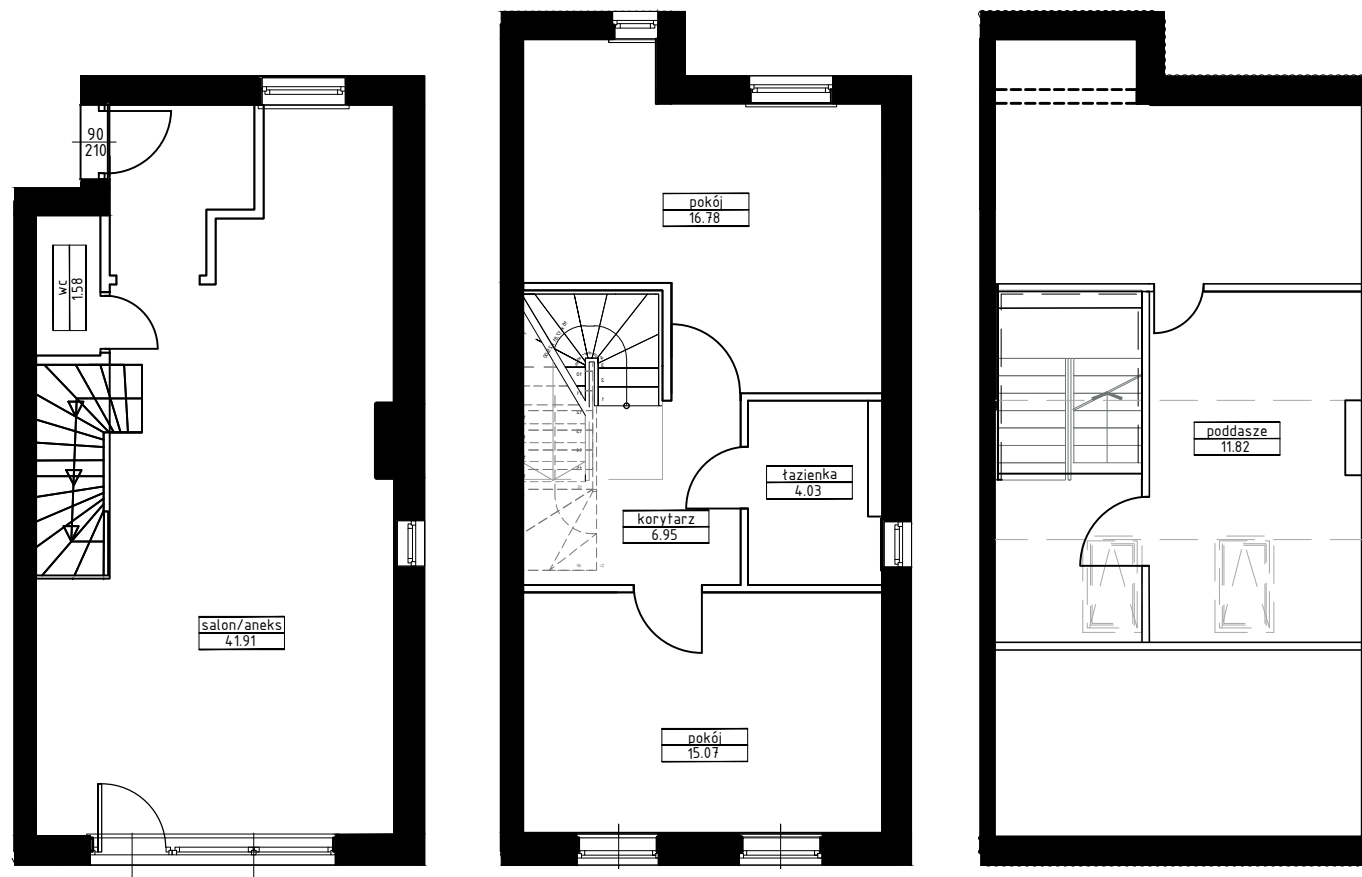

Działka nr 760/18		
	A02	A01
Powierzchnia działki do wyłączonego użytku	85,09 m ²	254,06 m ²
Powierzchnia wspólna działki	21,59 m ²	
Powierzchnia zabudowy	52,77 m ²	54,49 m ²
Suma:	159,45 m²	330,14 m²
Powierzchnia działki 760/18	468 m²	

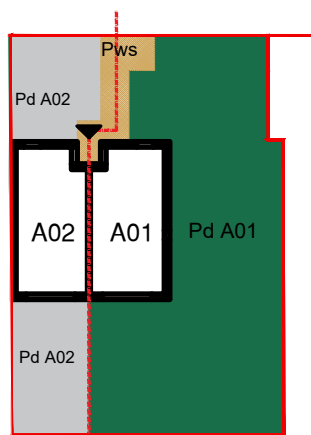

PARTER:		PIĘTRO:		PODDASZE:	
01 SALON Z ANEKSEM KUCHENNYM	41,91 m ²	03 POKÓJ	16,78 m ²	PODDASZE	11,82 m ²
02 WC	1,58 m ²	04 ŁAZIENKA	4,03 m ²		
		05 KORYTARZ	6,95 m ²		
		06 POKÓJ	15,07 m ²		
POWIERZCHNIA:	43,49 m²	POWIERZCHNIA:	42,83 m²	ŁĄCZNA SUMA POWIERZCHNI LOKALU : (wg normy PN-ISO 9836:2015-12)	98,14 m²

Pomiary powierzchni dokonywane są wg normy PN-ISO 9836:2015-12 z uwzględnieniem grubości wykończonej ściany.